

等 別：三等一般警察人員考試  
類 科：行政警察人員  
科 目：行政學  
考試時間：2小時

座號：\_\_\_\_\_

※注意：禁止使用電子計算器。

甲、申論題部分：(50分)

- (一)不必抄題，作答時請將試題題號及答案依照順序寫在申論試卷上，於本試題上作答者，不予計分。  
(二)請以藍、黑色鋼筆或原子筆在申論試卷上作答。

- 一、韋伯(Max Weber) 官僚學派的主要特徵為何？何謂後官僚組織學派？其對韋伯官僚體制的論點有何批評？(25分)
- 二、何謂「轉換型領導」(Transformation leadership)？其特質有那些？並說明其與魅力領導(Charismatic leadership)及交易領導(Transaction leadership)的關係。(25分)

乙、測驗題部分：(50分)

代號：7301

- (一)本試題為單一選擇題，請選出一個正確或最適當的答案，複選作答者，該題不予計分。  
(二)共25題，每題2分，須用2B鉛筆在試卡上依題號清楚劃記，於本試題或申論試卷上作答者，不予計分。

- 由許多自主的分子國組成，為了某些特殊目的所形成的聯合組織體，這種國家體制稱之為：  
(A)聯邦國 (B)合眾國 (C)邦聯 (D)共和國
- 下列何者並非系統途徑觀點下的組織特性？  
(A)開放體系 (B)具有能趨疲作用(entropy) (C)動態均衡 (D)具有各種功能的次級系統
- 下列何者並非市場模式之政府再造運動所採用的主要理論？  
(A)資源互賴理論 (B)公共選擇理論 (C)代理人理論 (D)交易成本理論
- 下列何種公共組織設計的途徑，特別著重公共組織的「代表性」？  
(A)傳統管理途徑 (B)新公共管理途徑 (C)政治途徑 (D)法律途徑
- 由下而上的政策執行模式的基本命題，下列何者不包括在內？  
(A)有效政策執行繫於多元組織的執行結構 (B)政策執行以組織權威為基礎  
(C)有效的政策執行必然涉及妥協、交易或聯盟的活動 (D)有效的政策執行取決於執行機關間的過程與產出
- 麥克葛瑞格(Douglas McGregor)依人性的性惡和性善兩種不同的基本假定，提出所謂的X理論和Y理論，以下各項敘述何者符合他的假設論點之一？  
(A)X理論假設一般人喜歡領導他人 (B)Y理論假設一般人厭惡擔負責任  
(C)X理論假設一般人厭惡工作 (D)Y理論假設一般人的智慧是獲得充分發揮的
- 以下對於知識管理之各項敘述，何者錯誤？  
(A)廣義知識的層級包括資料、資訊、知識與智慧等 (B)知識的形式分為默會的知識及外顯的知識  
(C)默會的知識常存在於文件與電腦中 (D)知識管理包含組織學習、知識生產及知識分配三個過程
- 組織必須先評估本身的優劣點，並掃描環境中的機會及威脅後，建構使命再定出行動方案。此種過程最宜稱為：  
(A)線性規劃 (B)行動研究 (C)策略管理 (D)追蹤考核
- 下列關於行政生產力的各項敘述，那一項是能被接受的？  
(A)只著重提供更多的服務 (B)一定要用量化的衡量指標  
(C)生產力不佳的主因是個人層次問題 (D)公私部門生產力衡量的基本精神是相通的
- 法律與道德的關係，下列敘述那些正確？①合法的不一定合於道德 ②法律所禁止的行為一定是不合於道德 ③法律無法涵蓋某些道德面向 ④道德訴諸個人良心，違反道德不會受到公權力制裁  
(A)①②③ (B)①③④ (C)②③④ (D)①②④
- 比較而言，依據行政中立的概念，下列何者不是文官在推動政策及行政活動過程中，應該遵守的原則？  
(A)自由裁量原則 (B)依法行政原則 (C)人民至上原則 (D)專業倫理原則
- 下列何者不是強化公務人員倫理修為的理念？  
(A)重視公共利益 (B)回應公民需求 (C)主張自由心證 (D)培養專業精神
- 與政府編列公務預算、發包興建公共建設的方式相比，下列那一項不屬於BOT模式的理論優勢？  
(A)可引進民間活力 (B)可降低政府的財政負擔 (C)推動過程的交易成本較低 (D)可共同分擔風險

(請接背面)

等 別：三等一般警察人員考試  
類 科：行政警察人員  
科 目：行政學

- 14 某甲係內政部簡任官員，如有違法失職情事，應由下列那一機關移送公務員懲戒委員會審議？  
(A)內政部 (B)行政院 (C)考試院 (D)監察院
- 15 政策執行結果能滿足標的團體的需求、偏好或價值之程度，是屬於政策評估的那一項標準？  
(A)公正性 (B)充分性 (C)回應性 (D)適當性
- 16 有關領導研究的人格特質途徑之敘述，何者錯誤？  
(A)屬於早期領導理論 (B)強調「英雄造時勢」  
(C)重視組織交互行為 (D)領導人需具備特殊的人格特質
- 17 下列何者不是政治文化與行政文化間的一般性關係？  
(A)政治文化影響行政制度的運作 (B)政治文化左右行政行為  
(C)政治文化形塑行政文化 (D)行政文化領導政治文化
- 18 有關「專案組織」的敘述，下列何者錯誤？  
(A)是一種臨時性組織 (B)係為解決特殊問題  
(C)成員主要來自外部招募 (D)又稱為「欄柵組織」
- 19 依據組織政治學的相關理論，組織中各部門功能之可替代性與其權力大小的關係如何？  
(A)部門功能之依賴性中度，其在組織中的權力愈小 (B)部門功能之可替代性與其在組織中的權力地位無關  
(C)部門功能之可替代性愈高，其在組織中的權力愈小 (D)部門功能之可替代性愈低，其在組織中的權力愈小
- 20 建立管理資訊系統的步驟依序為：  
(A)建制、分析、整合 (B)整合、分析、建制  
(C)分析、建制、整合 (D)分析、整合、建制
- 21 下列那個國家的府際關係不屬於聯邦制國家的類型？  
(A)德國 (B)英國 (C)加拿大 (D)巴西
- 22 張○○現職為內政部民政司薦任第七職等至第九職等專員，請問張員的薪俸結構為何？  
(A)本俸+專業加給 (B)本俸+專業加給+主管加給  
(C)本俸+行政加給 (D)本俸+專業加給+地域加給
- 23 依照預算法第 83 條規定，行政院得於年度總預算外，提出特別預算的情事，下列何者錯誤？  
(A)重大災變 (B)國家經濟重大變故  
(C)依法律增設新機關時 (D)不定期或數年一次之重大政事
- 24 巴納德 (Chester T. Barnard) 認為人之所以為組織貢獻所能，乃是因為該組織能給他各種滿足，以下論點，那一項並不符合巴納德對於滿足組織成員之誘因的觀點？  
(A)人會追求工作上的成就感 (B)維持生存水準以上的物質報酬是所有人所追求的  
(C)人會追求理想的物理工作條件 (D)名望及個人權力是誘導員工貢獻的誘因
- 25 某縣政府不知是否應在公有空地上進行投資，已規劃完成的投資方案有甲、乙、丙三案，其成功機率皆為 0.6，失敗機率為 0.4；各方案成功及失敗所得的淨報酬（單位：億元）如下圖所示。若依據決策樹分析法，進行理性的選擇，則應選擇那一項投資方案？

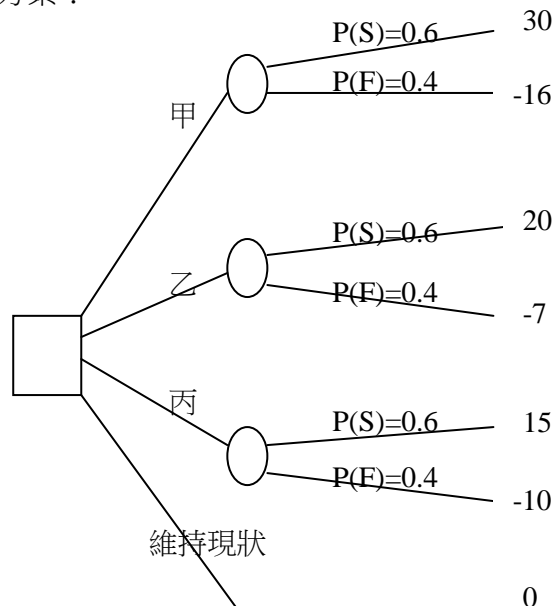

(A)甲案

(B)乙案

(C)丙案

(D)維持現狀，不投資